



# Sherpa 100 Benzine

## Technische gegevens



# SHERPA 100 Benzine

## Technische gegevens

### Motor

Vermogen	: 20.8 pk
Max. toerental	: 3600 rpm
Afgesteld toerental	: 2650 rpm
Fabrikant	: Honda
Type	: GX630
Cilinders	: 2
Brandstof tankinhoud	: 16 L
Koeling	: Luchtgekoeld

### Vermogensgegevens

Opbrekkracht	: 630 kg
Duw- trekkracht	: 330 kg
Rij- en werk hydrauliek	: 29 L/min - 190 bar
Hydrauliektankinhoud	: 48 L

### Banden

Standaard	: 20x11.00-8
Smal	: 4.00-10

### Remmen

Bedrijfsrem	: Hydrostatisch op 2 achterwielen/2 voorwielen d.m.v. kettingoverbrengingen
-------------	---

### Besturing

Aandrijving	: Hydrostatisch op 2 achterwielen/2 voorwielen d.m.v. kettingoverbrengingen
Max. snelheid	: 0-6 (traploos) km/h
Besturing	: Schrankbesturing

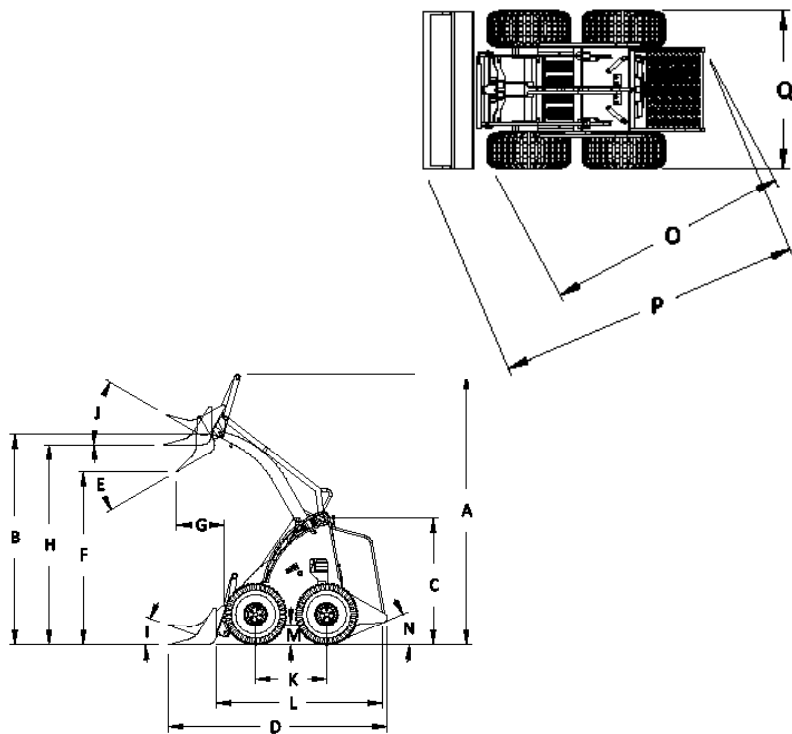

### Dimensies in mm

A	Grootste hoogte bak	2600
B	Hoogte scharnierpunt koppelplaat	2105
C	Hoogte bovenop scharnier hefarm	1250
D	Lengte + bak	2112
E	Hoek bak bij kiepen	51°
F	Hoogte onderzijde bak bij kiepen	1560
G	Lengte voorwiel tot bak bij kiepen	60
H	Hoogte bak horizontaal	1930
I	Hoek bak laag	26°
J	Hoek bak hoog	53°
K	Wielbasis	657
L	Lengte tot koppelplaat	1520
M	Grondspeling	176
N	Hoek achterzijde	23°
O	Schrankcirkel	1690
P	Schrankcirkel met bak	2265
Q	Breedte	1140

# SHERPA 100 Benzine

## Technische gegevens

### Electrisch systeem

**Spanning** : 12 V  
**Accu-capaciteit** : 45 Ah

### Max. dimensies

(L mm x B mm x H mm, excl laadbak)

**Standard** : 1520 x 1140 x 1250

### Gewicht rijklaar

642 kg

### Kiplasten (kg)\*:

Palletvorken last laag\*\*

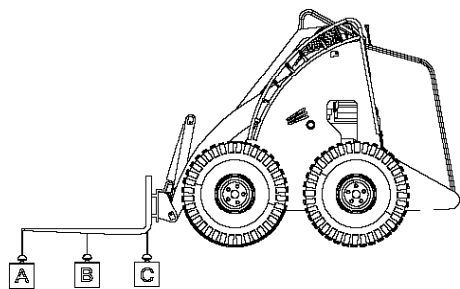

A 234  
B 341  
C 625

Palletvorken last hoog\*\*

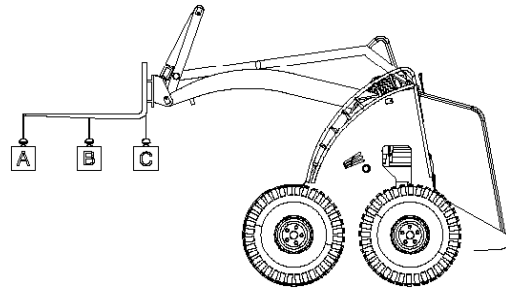

A 150  
B 204  
C 318

\* Inclusief machinist 75kg

\*\* Rekening houden met een veiligheidsfactor van 30%

## SHERPA 100 Benzine

Opvallend is de krachtige en betrouwbare Honda benzinemotor van 21 pk die ervoor zorgt dat de SHERPA 100 Benzine zijn mannetje staat tijdens de meest uitdagende werkzaamheden. Of het nu gaat om het stellen van trottoirbanden, het verslepen van boomstronken of het verrijden van betonklinkers.



**Meer informatie? Neem contact met ons op!**

**SHERPA**  
MINI-LOADERS

Canadabaan 14  
5388 RT Nistelrode  
Nederland  
+31 412 61 33 44  
[info@sherpaminiloaders.com](mailto:info@sherpaminiloaders.com)  
[www.sherpaminiloaders.com](http://www.sherpaminiloaders.com)

**Volg ons**

