



Sherpa Z40

Technische Daten



SHERPA Z40

Technische Daten

Motor

| | |
|------------------------------|---------------|
| Antriebsleistung | : 22.1 PS |
| Max. Drehzahl | : 3600 rpm |
| Eingestellte Drehzahl | : 3000 rpm |
| Hersteller | : Honda |
| Typ | : GX690 |
| Anzahl der Zylinder | : 2 |
| Kraftstofftankinhalt | : 15 L |
| Kühlung | : Luftgekühlt |

Daten zur Leistung

| | |
|-----------------------------------|----------------------|
| Ausbruchkraft | : 726 kg |
| Zug- Druckkraft | : 580 kg |
| Fahr- und Arbeitshydraulik | : 42 L/min - 190 bar |
| Hydraulik tankinhalt | : 42 L |

Bereifung

| | |
|-----------------|--------------|
| Standard | : 20x11.00-8 |
| Schmal | : 4.00-10 |

Bremsen

| | |
|-----------------------|--|
| Betriebsbremse | : Hydrostatisch mittels 4 hydraulischen Radmotoren |
|-----------------------|--|

Steuerung

| | |
|-----------------------------|--|
| Antrieb | : Hydrostatisch mittels 4 hydraulischen Radmotoren |
| Max. Geschwindigkeit | : 0-6 (Stufenlos) km/h |
| Lenkung | : Kompaktsteuerung |

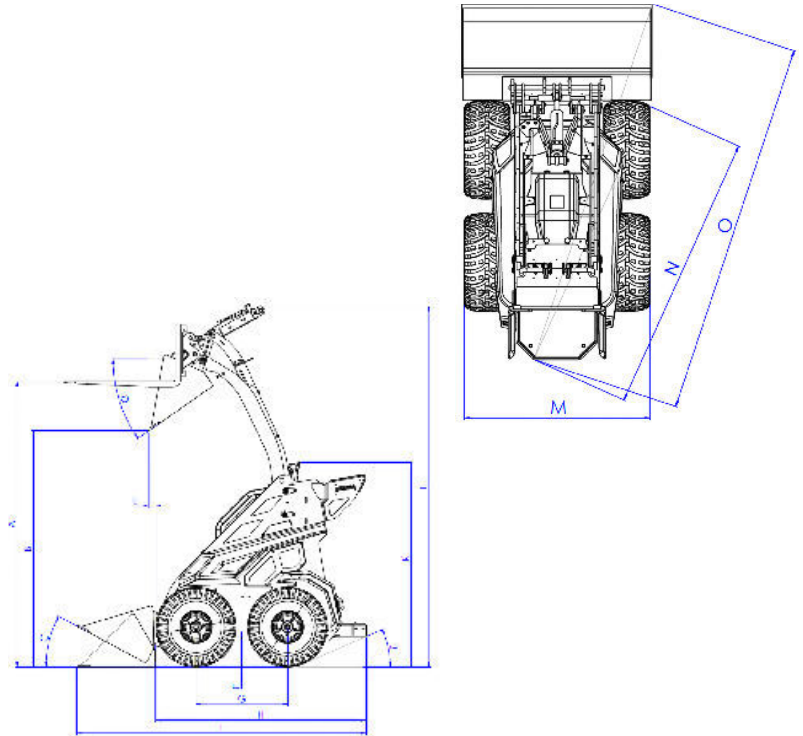

Abmessungen in mm

| | | |
|----------|---|-------|
| A | Maximale Höhe Palettengabeln | 2051 |
| B | Höhe Unterseite Schaufel beim Auskippen | 1700 |
| C | Winkel Schaufel beim tief einholen | 28° |
| D | Winkel Schaufel beim Auskippen | 35° |
| E | Länge Vorderrad bis zur Schaufel beim Auskippen | 50 |
| F | Bodenfreiheit | 188 |
| G | Radstand | 657 |
| H | Länge Maschine | 1519 |
| I | Länge Maschine + Schaufel | 2075 |
| J | Auffahrwinkel | 23,5° |
| K | Höhe Maschine | 1495 |
| L | Gesamthöhe maximal* | 2590 |
| M | Breite Maschine | 1140 |
| N | Wendekreis | 1664 |
| O | Wendekreis mit Schaufel | 2208 |

SHERPA Z40

Technische Daten

Electrisches System

Spannung : 12 V
Akku Kapazität : 45 Ah

Max. Abmessungen

(L mm x B mm x H mm, ohne Schaufel)

Standard : 1519 x 1140 x 1495

Gewicht fahrbereit

813 kg

Kipplast (kg):

Palletengabeln laden niedrig**

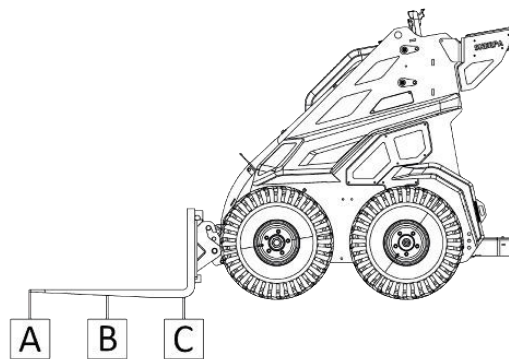

A 300
B 436
C 800

Palletengabeln laden hoch**

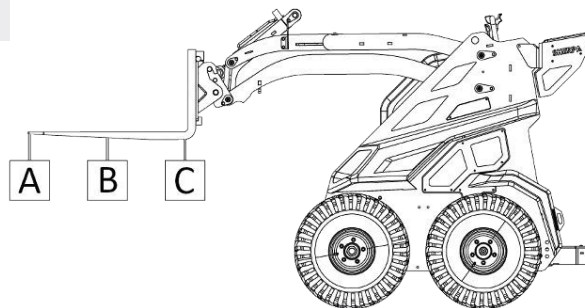

A 209
B 278
C 415

* Einschließlich Bediener 75kg

** Berücksichtigen Sie einen Sicherheitsfaktor von 30%

SHERPA Z40

Die leistungsstärkste Version unserer Benzinmodelle: der SHERPA Z40! Der SHERPA Z40 ist 114 Zentimeter breit und stark genug, um Ihnen alle schweren Aufgaben abzunehmen. Diese Maschine verfügt über den extrem starken Honda GX690-Benzinmotor. Mit 22 PS ist keine Aufgabe zu schwer für dieses Kraftpaket.



Weitere Informationen? Kontaktieren Sie uns.

SHERPA
MINI-LOADERS

Canadabaan 14
5388 RT Nistelrode
Nederland
+31 412 61 33 44
info@sherpaminiloaders.com
www.sherpaminiloaders.com

Folgen Sie uns

