



Sherpa Z30

Technische Daten



SHERPA Z30

Technische Daten

Motor

Antriebsleistung	: 11.7 PS
Max. Drehzahl	: 3600 rpm
Eingestellte Drehzahl	: 3200 rpm
Hersteller	: Honda
Typ	: GX390
Anzahl der Zylinder	: 1
Kraftstofftankinhalt	: 6,1 L
Kühlung	: Luftgekühlt

Daten zur Leistung

Ausbruchkraft	: 920 kg
Zug- Druckkraft	: 400 kg
Fahr- und Arbeitshydraulik	: 26 L/min - 190 bar
Hydraulik tankinhalt	: 41,5 L

Bereifung

Standard	: 4.00-10
Breit	: 20x11.00-8

Bremsen

Betriebsbremse	: Hydrostatisch mittels 4 hydraulischen Radmotoren
-----------------------	--

Steuerung

Antrieb	: Hydrostatisch mittels 4 hydraulischen Radmotoren
Max. Geschwindigkeit	: 0-6 (Stufenlos) km/h
Lenkung	: Kompaktsteuerung

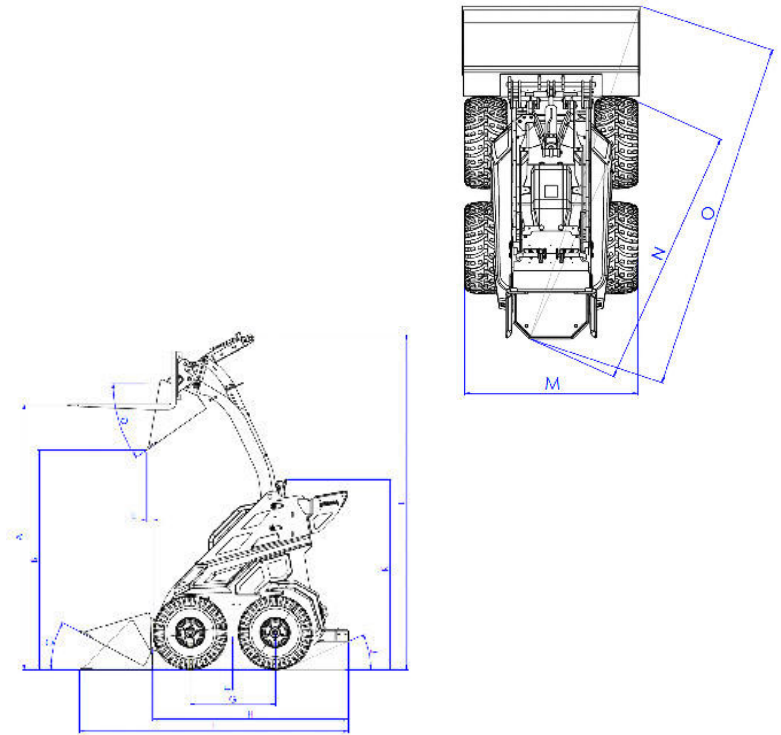

Abmessungen in mm

A	Maximale Höhe Palettengabeln	2013
B	Höhe Unterseite Schaufel beim Auskippen	1661
C	Winkel Schaufel beim tief einholen	28°
D	Winkel Schaufel beim Auskippen	35°
E	Länge Vorderrad bis zur Schaufel beim Auskippen	87
F	Bodenfreiheit	151
G	Radstand	657
H	Länge Maschine	1519
I	Länge Maschine + Schaufel	2075
J	Auffahrwinkel	18°
K	Höhe Maschine	1410
L	Gesamthöhe maximal*	2552
M	Breite Maschine	760
N	Wendekreis	1552
O	Wendekreis mit Schaufel	2191

SHERPA Z30

Technische Daten

Electrisches System

Spannung : 12 V
Akku Kapazität : 45 Ah

Max. Abmessungen

(L mm x B mm x H mm, ohne Schaufel)

Standard : 1519 x 760 x 1410

Gewicht fahrbereit

693 kg

Kipplast (kg):

Palletengabeln laden niedrig**

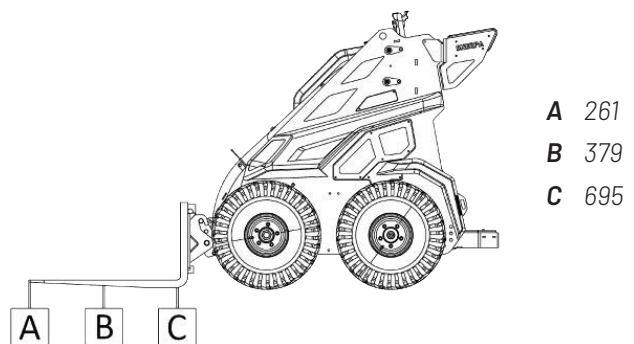

Palletengabeln laden hoch**

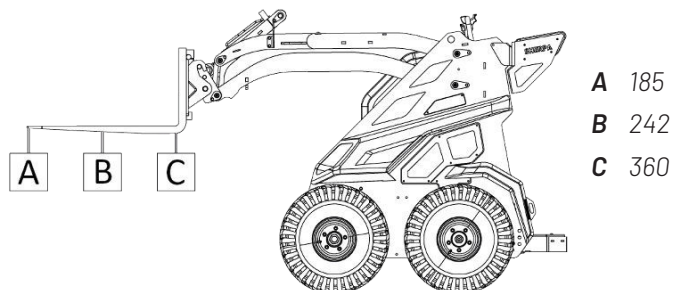

* Einschließlich Bediener 75kg

** Berücksichtigen Sie einen Sicherheitsfaktor von 30%

SHERPA Z30

Der SHERPA Z30 ist mit einem leistungsstarken Honda GX390-Motor ausgestattet und nur 76 Zentimeter breit. Damit lässt sich diese Maschine leicht durch enge Durchgänge wie Aufzüge und Gartentore manövrieren. Der Z30 ist daher die perfekte Ergänzung für jeden Gärtner und andere Fachleute im Garten- und Landschaftsbau!



Weitere Informationen? Kontaktieren Sie uns.

SHERPA
MINI-LOADERS

Canadabaan 14
5388 RT Nistelrode
Nederland
+31 412 61 33 44
info@sherpaminiloaders.com
www.sherpaminiloaders.com

Folgen Sie uns

