



Sherpa 100 Schmal Technische Daten



SHERPA 100 Schmal

Technische Daten

Motor

Antriebsleistung	: 11.7 PS
Max. Drehzahl	: 3600 rpm
Eingestellte Drehzahl	: 3000 rpm
Hersteller	: Honda
Typ	: GX390
Anzahl der Zylinder	: 1
Kraftstofftankinhalt	: 6,1 L
Kühlung	: Luftgekühlt

Daten zur Leistung

Ausbruchkraft	: 630 kg
Zug- Druckkraft	: 290 kg
Fahr- und Arbeitshydraulik	: 24 L/min - 190 bar
Hydraulik tankinhalt	: 38 L

Bereifung

Standard	: 4.00-10
Breit	: 20x11.00-8

Bremsen

Betriebsbremse	: Hydrostatisch auf beide Hinterräder/Vorderräder mit Kettenübersetzungen
-----------------------	---------------------------------------------------------------------------

Steuerung

Antrieb	: Hydrostatisch auf beide Hinterräder/Vorderräder mit Kettenübersetzungen
Max. Geschwindigkeit	: 0-6 (Stufenlos) km/h
Lenkung	: Kompaktsteuerung

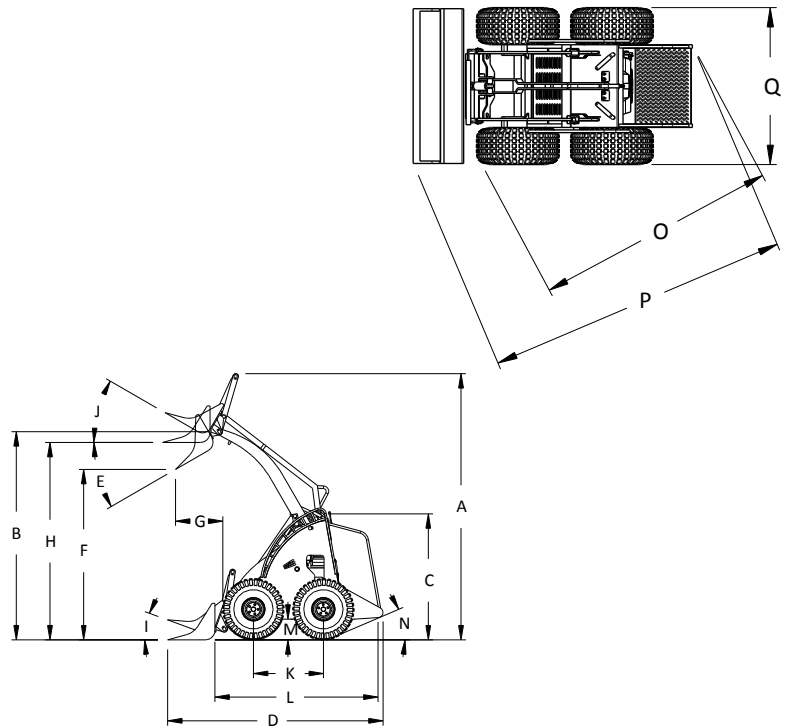

Abmessungen in mm

A	Höchster Punkt Schaufel	2545
B	Höhe Drehgelenk Kupplungsplatte	2050
C	Höhe Drehgelenk Arm	1220
D	Länge + Schaufel	2165
E	Winkel Schaufel beim Auskippen	51°
F	Höhe Unterkante Schaufel beim Auskippen	1480
G	Länge Vorderrad bis zur Schaufel beim Auskippen	180
H	Höhe Schaufel horizontal	1860
I	Winkel Schaufel beim tief einholen	26°
J	Winkel Schaufel beim hoch einholen	53°
K	Radstand	657
L	Länge bis zur Kupplungsplatte	1520
M	Bodenfreiheit	121
N	Winkel Hinterseite	14°
O	Wendekreis	1606
P	Wendekreis mit Schaufel (112cm)	2250
Q	Breite	760

SHERPA 100 Schmal

Technische Daten

Electrisches System

Spannung : 12 V
Akku Kapazität : 45 Ah

Max. Abmessungen

(L mm x B mm x H mm, ohne Schaufel)

Standard : 1519 x 760 x 1405

Gewicht fahrbereit

693 kg

Kipplast (kg):

Palletengabeln laden niedrig**

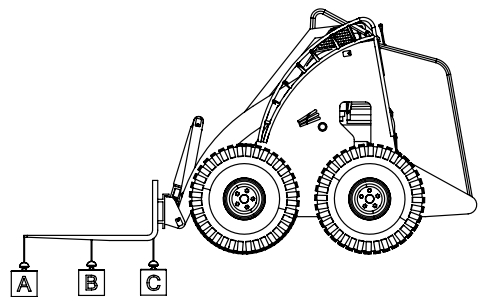

A 183
B 266
C 488

Palletengabeln laden hoch**

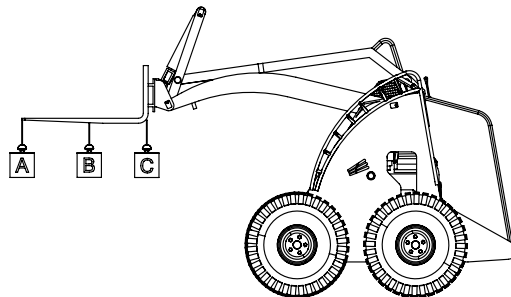

A 124
B 169
C 266

* Einschließlich Bediener 75kg

** Berücksichtigen Sie einen Sicherheitsfaktor von 30%

SHERPA 100 Schmal

Eine einzigartige Kombination aus einer Arbeitsbreite von 76 cm und einem leistungsstarken Motor erleichtert die Zufuhr und Abfuhr von Material und Aushubarbeiten. Eine ideale Maschine, die erfolgreich bei Bauarbeiten, Abbrucharbeiten, grünen Projekten und in landwirtschaftlichen Betrieben eingesetzt wird.



Weitere Informationen? Kontaktieren Sie uns.

SHERPA
MINI-LOADERS

Canadabaan 14
5388 RT Nistelrode
Nederland
+31 412 61 33 44
info@sherpaminiloaders.com
www.sherpaminiloaders.com

Folgen Sie uns

