

# SHERPA

# S10



# TECHNISCHE GEGEVENS

SHERPA S10



## Motor

Vermogen rijaandrijving	40/55 kW/pk
Vermogen werkhydrauliek	7.5/10 kW/pk
Max. toerental werkhydrauliek	3000 rpm

## Aandrijving

4 elektrische wielmotoren

## Max. snelheid Slak

0-7 (traploos) km/h\*

## Max. snelheid Haas

0-15 (traploos) km/h\*

## Vermogensgegevens

	Slak	Haas
Opbreekkracht	795 kg	795 kg
Duw- trekkracht	1430kg*	1430 kg*
Werkhydrauliek	25 l/min -150 bar	25 l/min - 150 bar
Hydrauliek tankinhoud	24 l	

## Banden

Standaard	5.70x12
Breed	24x13.00-12NHS

## Remmen

Bedrijfsrem	Elektrisch geremd
Parkeerrem	Elektrisch geremd

## Besturing

Knikbesturing

45°

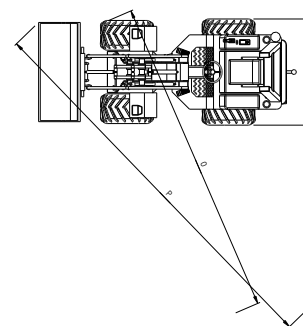
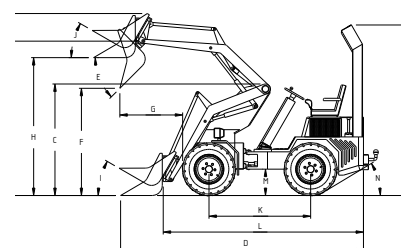

## Afmetingen in mm

A Grootste hoogte bak	2490	J Hoek bak hoog	38°
B Hoogte scharnierpunt koppelplaat	2190	K Wielbasis	1187
C Hoogte bovenop scharnier hefarm	1290	L Lengte tot koppelplaat	2310
D Lengte + bak	2960	M Grondspeling	255
E Hoek bak bij kiepen	38°	N Hoek achterzijde	42°
F Hoogte onderzijde bak bij kiepen	1640	O Draaicirkel	2195
G Lengte voorwiel tot bak bij kiepen	685	P Draaistraal met bak	2335
H Hoogte bak horizontaal	1985	Q Breedte	760
I Hoek bak laag	31°	R Hoogte rolbeugel	2210
		R Hoogte rolbeugel ingeklapt	1610

\* Afhankelijk van bandenkeus

# specificaties en kenmerken voorbehouden

# TECHNISCHE GEGEVENS

## SHERPA S10

### Pendelgewricht

Pendelhoek

16°

Draaicirkel

Linksom 4460; Rechtsom 4140

### Elektrisch systeem

Spanning

96 V

Accu-capaciteit

24 kWh

### Max. Afmeting (L mm x B mm x H mm, zonder bak):

Standaard

2359 x 760 x 2218

Breed

2359 x 1112 x 2218

### Gewicht rijklaar

1050 kg (incl. contraballast van 47 kg & standaard banden)

### Kiplasten (kg)\*:

Palletvorken last laag\*\*

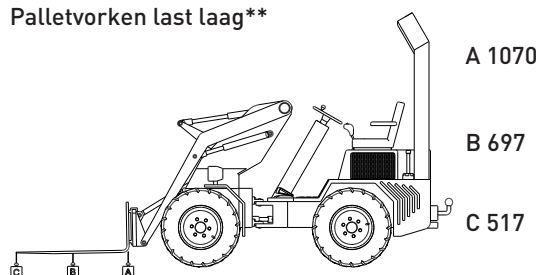

Palletvorken last hoog\*\*

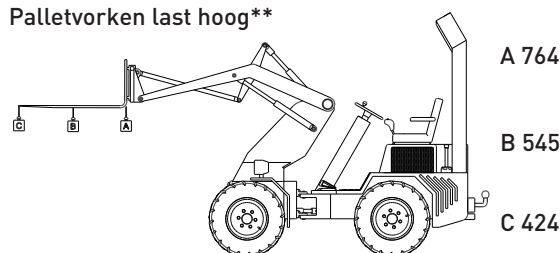

\* Inclusief machinist 75kg

\*\* Rekening houden met een veiligheidsfactor van 30%

## SHERPA S10

Dé elektrische kniklader voor kleine ruimtes! De S10 is gebaseerd op de SHERPA 150, maar is volledig elektrisch en nog krachtiger. De machine is uitgerust met een sterke en toch onderhoudsvrije lithium-ion accu, die een zeer lange levensduur heeft. U kunt deze machine daarom een volledige werkdag gebruiken! De S10 is daarnaast voorzien van een hydraulische snelsluiting en heeft een hogere trekkracht dan de SHERPA 150. Tot slot is deze machine met de standaardbanden slechts 76 centimeter breed.

### Meer informatie?

Bel naar 0412 61 33 44

Canadabaan 14 | 5388 RT Nistelrode | [www.sherpaminiloaders.com](http://www.sherpaminiloaders.com)

