

# SHERPA 750 DIESEL



# DONNEES TECHNIQUES

## SHERPA Z50 D212

### Motor

Fabricant	Kubota
Type	D902
Puissance	18.5/24.8 kW/cv
Vitesse Max.	3600 tr/min
Vitesse définie	3000 tr/min
Nombre de cylindres	3
Refroidissement	Refroidissement liquide
Carburant	Diesel
Capacité de réservoir carburant	15 l

### Entrainement

Hydrostatique avec 4 moteurs-roues hydrauliques

### Vitesse moteurs-roues 315 cc

0-8 (continu) km/h\*

### Données de capacité

Charge de freinage	910 kg
Force de poussée et de traction moteurs-roues 315 cc	570 kg*
Hydraulique de roulage et de travail	42 l/min - 190 bar
Capacité de réservoir hydraulique	46 l

### Pneus

Standard 20x11.00-8 – pneus profilés tractor

### Freins

Frein de service Hydrostatique avec 4 moteurs-roues hydrauliques

### Direction

Direction par contre-rotation

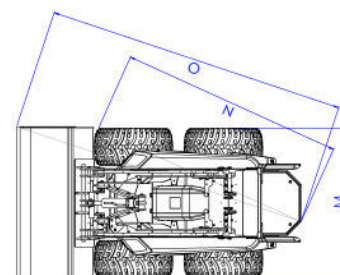
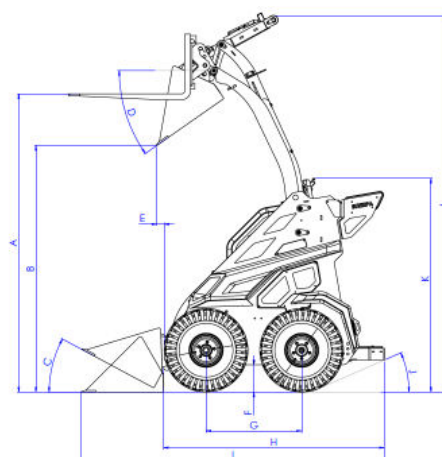

### Dimensions en mm

A Hauteur max. fourches à palettes	2051	J Angle arrière	23,5°
B Hauteur max. godet position déchargement	1700	K Hauteur machine	1442
C Angle godet bas	28°	L Hauteur max. total	2590
D Hauteur godet inférieur près bennes	35°	M Largeur pneus étroit	860
E Longueur roue avant – godet près bennes	50	M Largeur pneus larges	1140
F Garde au sol	188	N Angle de rotation	1664
G Empattement	657	O Angle de rotation avec godet	2208
H Longueur machine (repose pied plié)	1519 <sup>(1345)</sup>		
I Longueur avec godet	2075		

\* Selon choix de pneu

# sous réserve de spécifications et caractéristiques

# DONNEES TECHNIQUES

## SHERPA Z50 D212

### Système électrique

Tension	12 V
Capacité batterie	45 Ah

### Dimensions Max. (L mm x l mm x H mm, sans godet):

Standard	1519 x 1140 x 1442
----------	--------------------

### Poids à vide

878 kg (avec pneus standard)

### Charges de basculement (kg)\*

Fourches à pelatte charge basse\*\*

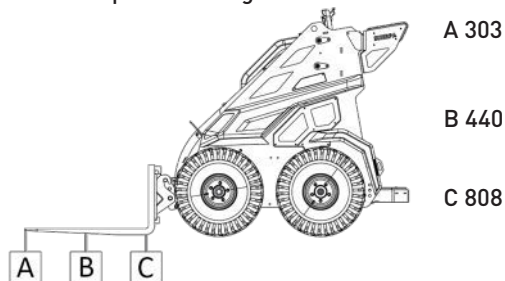

Fourches à pelle charge haute\*\*

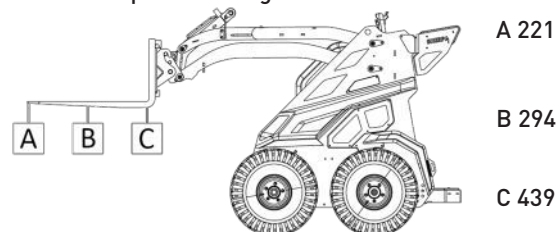

\* Operateur compris 75kg

\*\* Tenir compte du facteur de sécurité de 30%

## SHERPA Z50 D212

Le modèle ultra-puissant de la série Z de SHERPA : le Z50 D212 relève tous les défis ! Cette machine a une largeur de 114 cm et est équipée d'un moteur diesel Kubota D902 fiable de 25 CV. Cette machine est donc la version la plus puissante de notre gamme de mini-chargeurs.

En savoir plus?

Appelez +31 (0) 412 61 33 44

Canadabaan 14 | 5388 RT Nistelrode | [www.sherpaminiloaders.com](http://www.sherpaminiloaders.com)



**SHERPA**  
MINI-LOADERS

# sous réserve de spécifications et caractéristiques