

SHERPA

Z30

Petrol



TECHNISCHE GEGEVENS

SHERPA Z30 P110



Motor

Fabrikant	Honda
Type	GX390
Vermogen	8.7/11.7 kW/HP
Max. Toerental	3600 rpm
Afgesteld toerental	3200 rpm
Aantal cilinders	1
Koeling	Luchtgekoeld
Brandstof	Benzine (Euro95)
Brandstoftankinhoud	6,1 l

Aandrijving

Hydrostatisch d.m.v. 4 hydraulische wielmotoren

Snelheid

0-7 (traploos) km/h*

Vermogensgegevens

Opbrekkracht	920 kg
Duw- trekkracht	400 kg*
Rij- en werkhydrauliek	26 l/min - 190 bar
Hydrauliektankinhoud	41,5 l

Banden

Standaard 4.00x10 - Trac profiel banden

Remmen

Bedrijfsrem Hydrostatisch d.m.v. 4 hydraulische wielmotoren

Besturing

Schrankbesturing

Afmetingen in mm

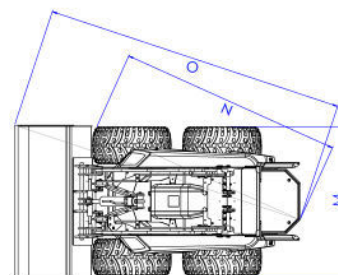
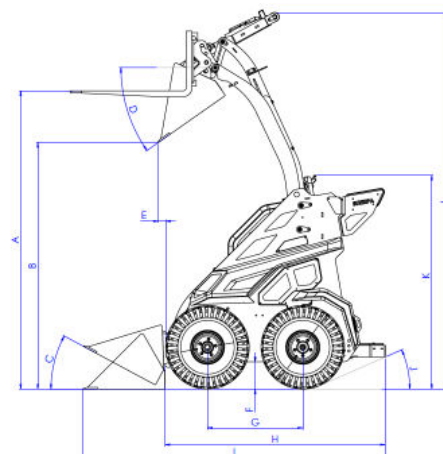

A Max. hoogte palletvorken	2013	J Oprijhoek	18°
B Max. uitkiephoogte	1661	K Hoogte machine	1410
C Hoek bak laag	28°	L Totale maximale hoogte	2552
D Uitkiephoek bak	35°	M Breedte smalle banden	760
E Afstand voorwiel kiepen bak	87	M Breedte brede banden	1000
F Bodemvrijheid	151	N Schrankcirkel	1552
G Wielbasis	657	O Schrankcirkel met bak (76cm)	2191
H Lengte machine (ingeclapte voetplaat)	1519 ⁽¹³⁴⁵⁾		
I Lengte machine met bak	2075		

* Afhankelijk van bandenkeus

specificaties en kenmerken voorbehouden

TECHNISCHE GEGEVENS

SHERPA Z30 P110

Elektrisch systeem

Spanning	12 V
Accu-capaciteit	45 Ah

Max. Afmeting (L mm x B mm x H mm, zonder bak):

Standaard	1519 x 760 x 1410
-----------	-------------------

Gewicht rijklaar

693 kg (met standaard banden)

Kiplasten (kg)*

Palletvorken last laag **

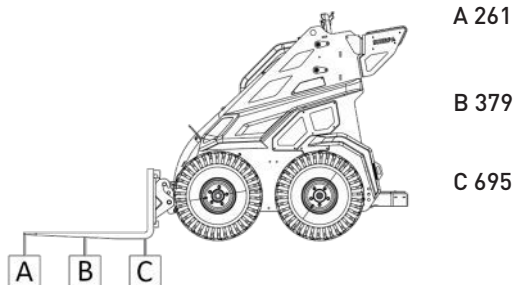

Palletvorken last hoog**

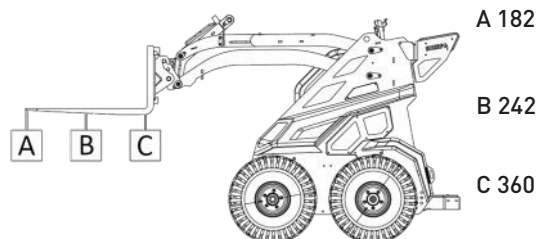

* Inclusief machinist 75kg

** Rekening houden met een veiligheidsfactor van 30%

SHERPA Z30 P110

De SHERPA Z30 is uitgerust met een krachtige Honda GX390 motor en slechts 76 centimeter breed. U manoeuvreert deze machine daarom gemakkelijk door smalle doorgangen, zoals liften en tuinpoorten. De Z30 is dan ook de perfecte aanwinst voor elke hovenier en andere professionals in de groensector!

Meer informatie?

Bel naar 0412 61 33 44

Canadabaan 14 | 5388 RT Nistelrode | www.sherpaminiloaders.com

