

SHERPA

150

DIESEL



DONNEES TECHNIQUES

SHERPA 150

Moteur

Fabricant	Kubota
Type	D722
Puissance max.	14.9/20 kW/cv
Vitesse	3600 tr/min
Régime défini	3000 tr/min
Nombre cylindres	3
Refroidissement	Refroidissement liquide
Carburant	Diesel
Capacité réservoir carburant	32 l

Entrainement

Hydrostatique avec 4 moteurs-roues hydrauliques

Vitesse

0-18 (continu) km/h*

Données de capacité

Charge de freinage	795 kg
Force de poussée et de traction	880 kg*
Hydraulique de roulage	84 l/min - 350 bar
Hydraulique de travail	24 l/min - 150 bar
Capacité de réservoir hydraulique	30 l

Pneus

Standard	5.70x12
Large	24x13.00-12NHS

Freins

Frein de service	Hydrostatique sur 4 roues
Frein de parking	Hydraulique/mécanique sur 2 roues arrière

Direction

Direction articulée

Angle de braquage

45°

Dimensions en mm

A Hauteur supérieur godet levé	2490	J Angle godet haut	38°
B Hauteur point d'articulation plaque transversale	2190	K Empattements	1187
C Hauteur au-dessus articulation bras de levage	1290	L Longueur jusque plaque transversale	2295
D Longueur + godet	2960	M Garde au sol	255
E Angle godet près bennes	38°	N Angle arrière	42°
F Hauteur godet inférieur près bennes	1640	O Cercle de braquage	2195
G Longueur roue avant - godet près bennes	685	P Rayon de braquage avec godet	2335
H Hauteur godet horizontal	1985	Q Largeur	760
I Angle godet bas	31°	R Hauteur arceau de sécurité	2218
		R Hauteur arceau de sécurité replié	1610

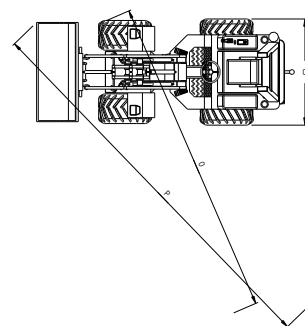
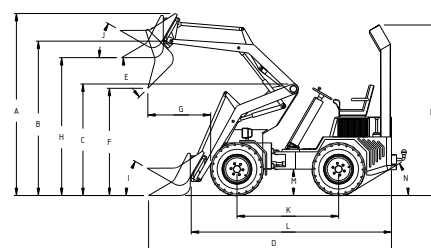

* Selon choix de pneu

sous réserves de spécifications et caractéristiques

DONNEES TECHNIQUES

SHERPA 150

Système oscillant

Angle d'oscillation

16°

Rayon de braquage

Gauche 4460; Droite 4140

Système électrique

Tension

12 V

Capacité batterie

44 Ah

Dimension Max. (L mm x l mm x H mm, sans godet):

Standard

2295 x 760 x 2218

Large

2295 x 1112 x 2218

Poids à vide

996 kg (avec contreballast de 47kg & avec pneus standard)

Charges de basculement (kg)*:

Fourches à palette basse**

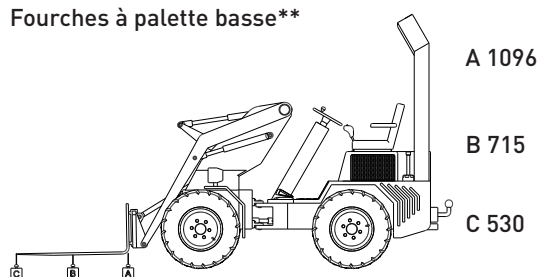

Fourches à palette haute**

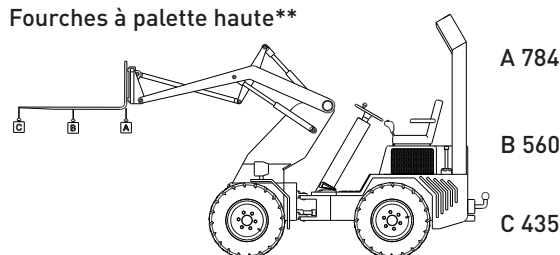

* Operateur compris 75kg

** Tenir compte du facteur de sécurité de 30%

SHERPA 150

La chargeuse articulée SHERPA 150 se distingue par son aspect compact. Avec une largeur de travail de 76 cm, c'est la plus petite chargeuse articulée du marché. Les pneus larges offrent une stabilité et une faible pression au sol, de sorte qu'aucune ornière ne se forme. Cela fait du SHERPA 150 le mini-chargeur idéal pour les jardiniers et les agro-professionnels qui optent pour la polyvalence et ne veulent pas être gênés par des passages étroits. Grâce au puissant moteur diesel Kubota et aux accessoires pratiques, le SHERPA 150 est le choix idéal.

En savoir plus?

Appelez +31 (0) 412 61 33 44

Canadabaan 14 | 5388 RT Nistelrode | www.sherpaminiloaders.com



SHERPA
MINI-LOADERS

sous réserve de spécifications et caractéristiques